

ARL 979/A+

Einbau-Kühlschrank mit Gefrierfach (Nische 88)

IGNIS



A+

39 dB

TOP 4

- Schlepptürmontage
- Abtauautomatik im Kühlteil
- 2 Ablagen aus Sicherheitsglas, davon 1 höhenverstellbar
- 2 Obst- und Gemüseschubladen

WEISS

ARL 979/A+

EAN 80 03437 21520 9

KOMFORT

- Energieeffizienzklasse A+¹

KÜHLTEIL/AUSSTATTUNG BEI VOLL-KÜHLRAUM

- Abtauautomatik im Kühlteil
- 2 Ablagen aus Sicherheitsglas, davon 1 höhenverstellbar
- 2 Obst- und Gemüseschubladen
- 3 Türfächer

GEFRIERTEIL

- Lagerzeit bei Störungen: 11 Std.

TECHNISCHE DATEN

- Gesamtnutzinhalt: 114 Liter
- Bruttoinhalt 107 Liter
- Kühlteil Nutzinhalt: 100 Liter
- Gefrierfach Nutzinhalt: 14 Liter
- Einfrierkapazität: 2 kg/24 Std.
- Jährlicher Energieverbrauch: 183 kWh
- Energieverbrauch 0,501 kWh
- Schlepptürmontage
- Gesamtanschluss: 78 W
- Absicherung: 10 Ampere, Spannung 220-240 Volt/50 Hz, 78 W Leistungsaufnahme
- Länge des Anschlusskabels: 245 cm
- Flüsterleise mit nur 39 dB Betriebsgeräusch

- Türanschlag rechts, wechselbar
- Umgebungstemperatur: +16/+32 (N) °C
- Maße (HxBxT): 872x540x545 mm
- Gewicht brutto 32 kg, Gewicht netto 30 kg

ZUBEHÖR

- 1 Eiswürfelbehälter

WPRO-ZUBEHÖR (OPTIONAL)

- Goodbye Odours Geruchsabsorber für den Kühlschrank

DEO213, EAN 8015250441413

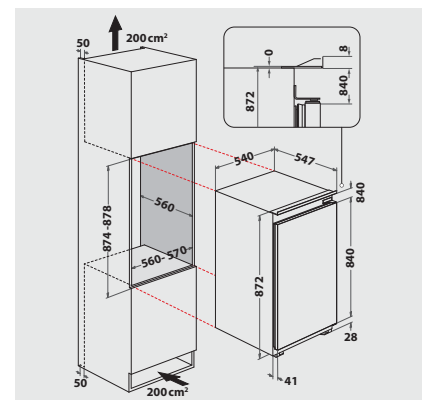

¹ Energieeffizienzklassen-Spektrum von A+++ bis D